

# Füllstabgeländer F 90 VP Holmgeländer H 90 VP

Einfache Fertigung – Sägen und Bohren  
Problemlose Montage, da zweigeteilter Handlauf  
Hohe Sicherheit bei Unfällen  
Leichtes Auswechseln beschädigter Teile ohne Spezialwerkzeug

Entspricht der Richtlinie für Aluminium-Geländer  
Bund/Länder-Fachausschuß Brücken- und Ingenieurbau

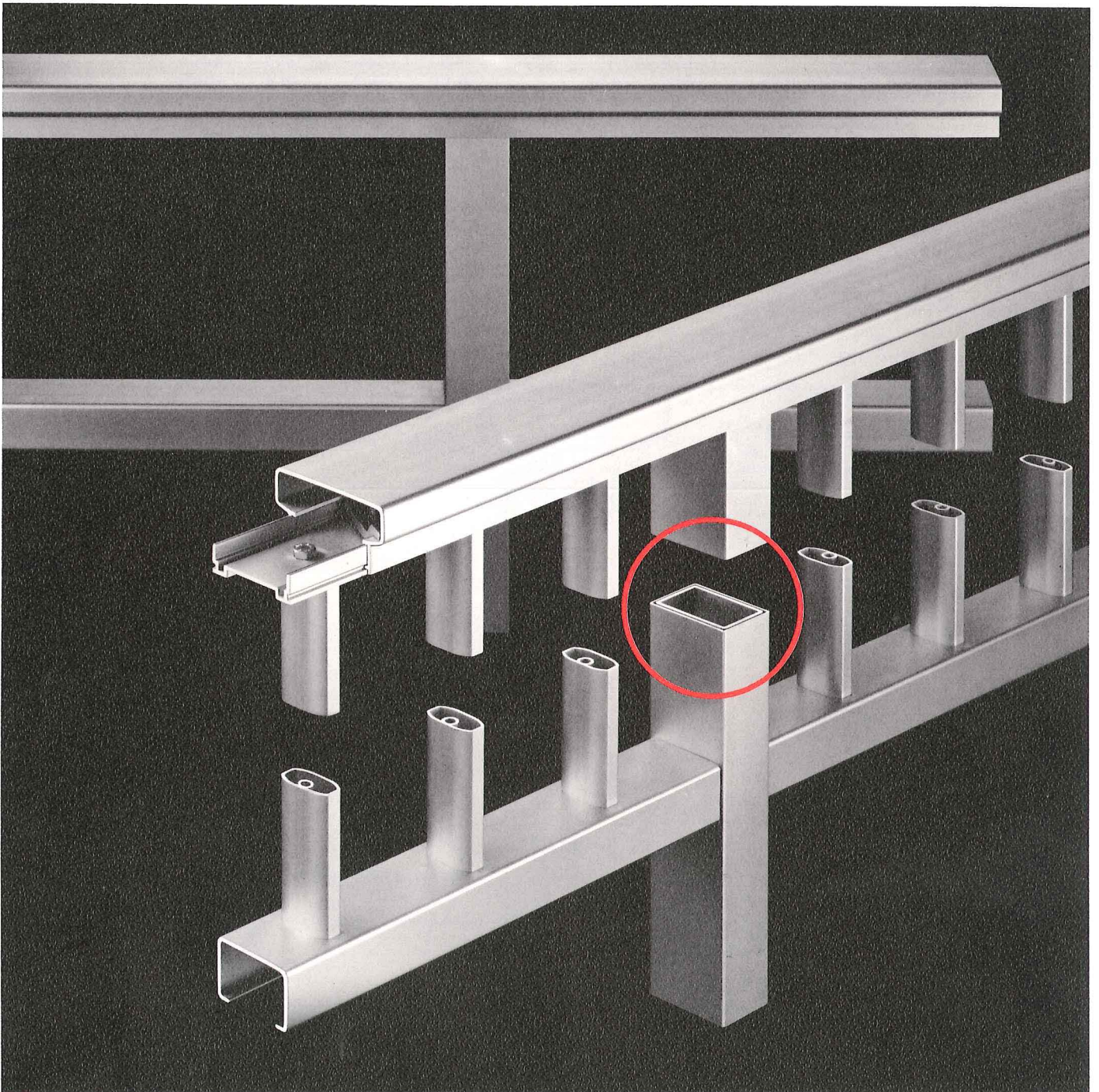

# ALUSINGEN

## Füllstabgeländer F 90 VP und Holmgeländer H 90 VP

Das Geländer ist großzügig dimensioniert und entspricht der Richtlinie des Bund/-Länder-Fachausschusses Brücken- und Ingenieurbau (BMV Abt. StB Gel 11).

### Technische Daten der Aluminium-Profile

Benennung	Profil-Nummer	Gewicht kg/m	Eloxalfläche m <sup>2</sup> /m	Statische Werte			
				I <sub>x</sub> cm <sup>4</sup>	W <sub>x</sub> cm <sup>3</sup>	I <sub>y</sub> cm <sup>4</sup>	W <sub>y</sub> cm <sup>3</sup>
Handlauf	31470	1,30	0,39	49,20	10,94	7,90	2,47
Handlauf-Dehnprofil	31471	1,23	0,35	38,38	9,14	5,65	2,16
Gurt	31472	0,75	0,23	14,97	4,61	0,46	0,38
Fußlauf	31111	1,02	0,31	22,01	7,34	7,93	3,19
Knie-Holm	30268	1,52	0,20	26,22	8,74	13,81	6,91
Holm/Fußl.-Dehnprofil	30297	1,94	0,34	19,92	7,28	5,16	2,50
Flachprofil	2069	0,54	0,09	2,67	1,33	0,04	0,17
Hüllrohr	17993	1,14	0,22	25,10	7,72	14,16	6,30
Füllstab	35220	0,65	0,10	3,66	1,83	1,19	1,13

Alle Werte basieren auf den Nennmaßen.

Aluminium-Gewicht pro Meter: Typ F 90 VP ≈ 7,10 kg, Typ H1 90 VP ≈ 4,18 kg

Eloxalfläche pro Meter: Typ F 90 VP ≈ 1,57 m<sup>2</sup>, Typ H1 90 VP ≈ 0,94 m<sup>2</sup>

Aluminiumteile: AlMgSi0,5 F 25 nach DIN 1725 Bl. 1 und DIN 1748

Eloxiert gemäß DIN 17611, Schichtdicke ≥ 20µm, gut nachverdichtet, E 0/EV 1 naturfarben.

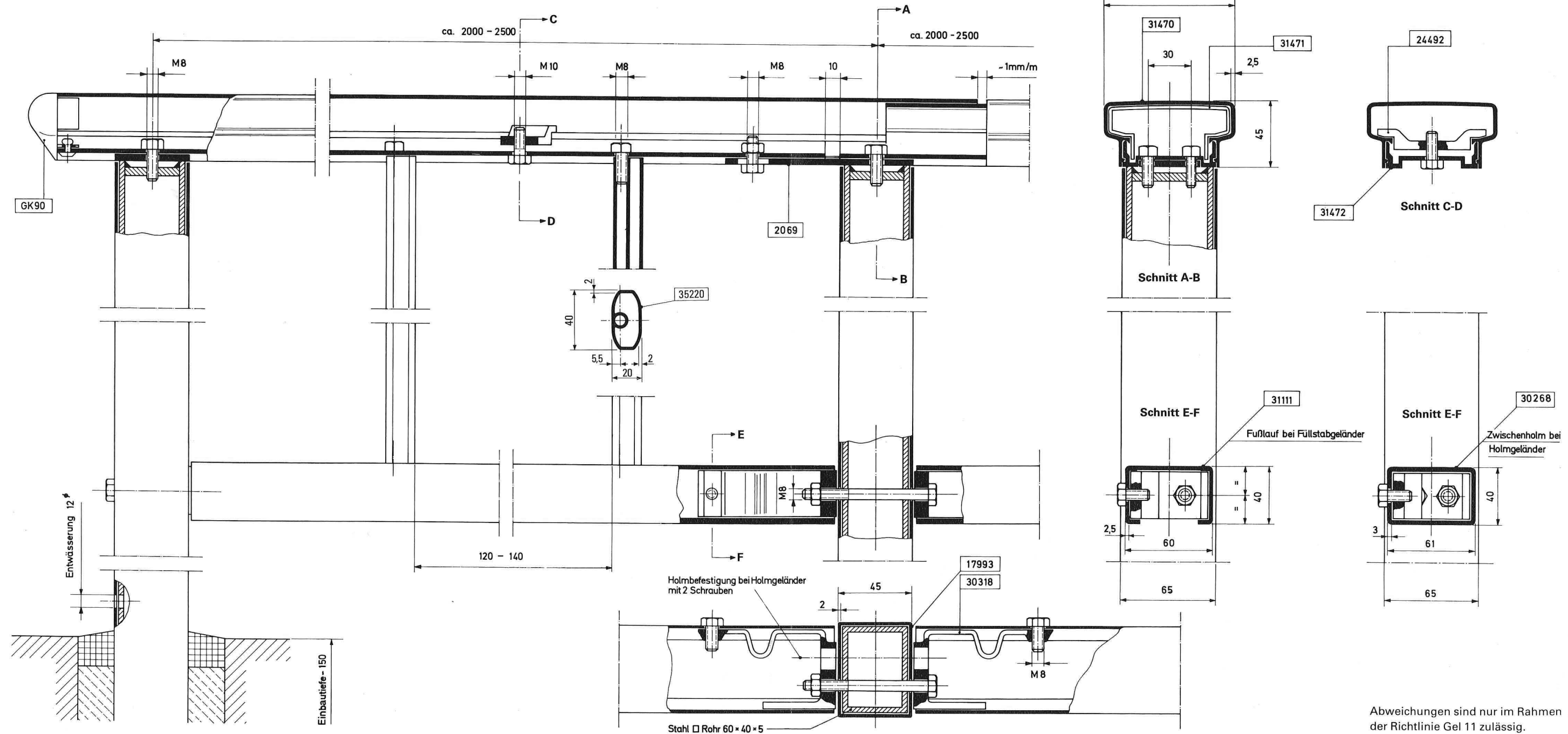
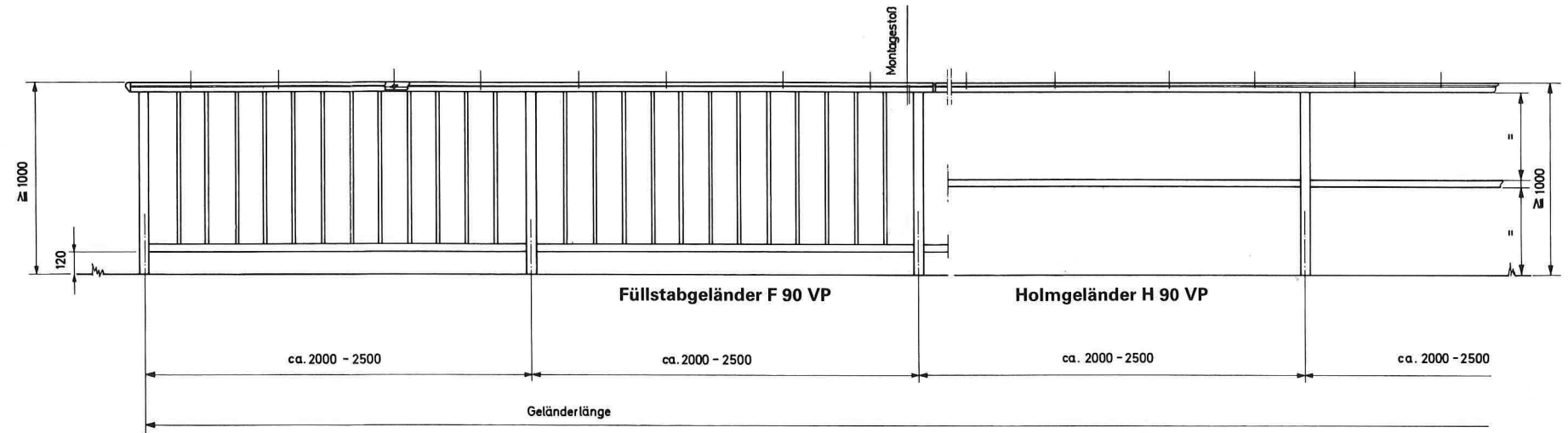

Abweichungen sind nur im Rahmen der Richtlinie Gel 11 zulässig.



# Profile

**31470**

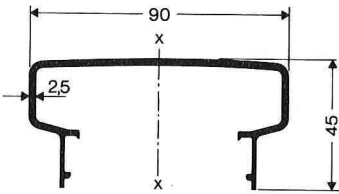

**17993**

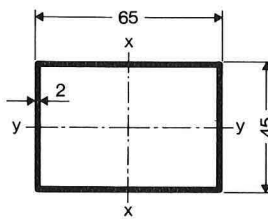

**30297**

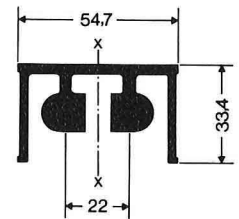

**31471**

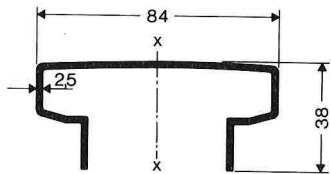

**31111**

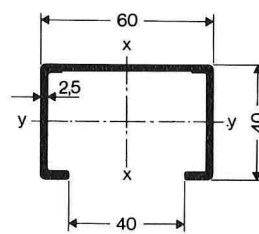

**35220**

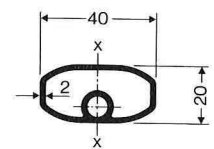

**31472**

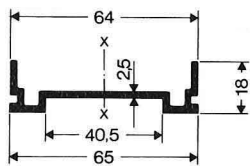

**30268**

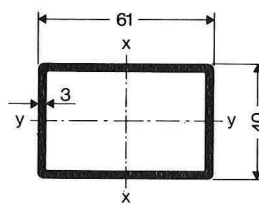

**2069**

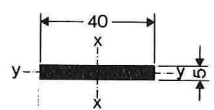

## Zubehör

**GK 90**

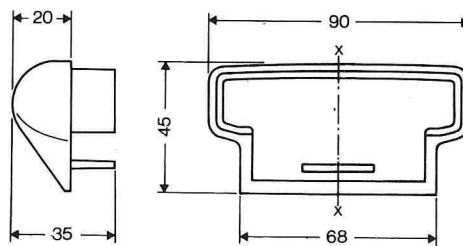

**24492**

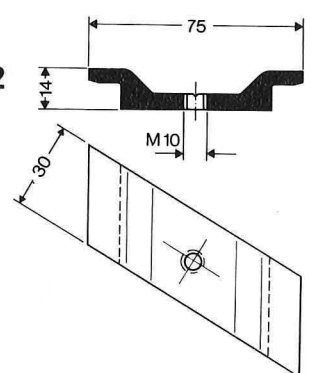

**30318**

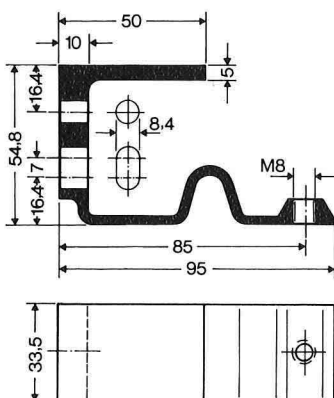

**30317**

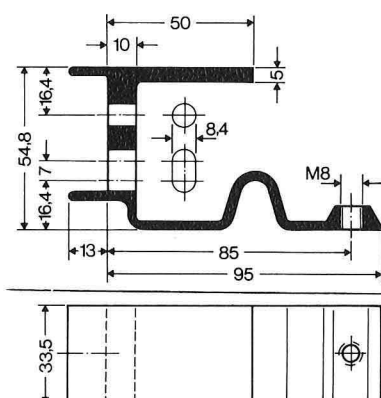

**30296**

